



Кабина	Уровень вредных выбросов		
	Евро 3	Евро 4	Евро 5
Короткие кабины			
Короткая P	230 – 470 л.с.	230 – 480 л.с.	380 – 420 л.с.
Короткая G	230 – 470 л.с.	230 – 480 л.с.	380 – 420 л.с.
Кабины без спального места (дневные)	Евро 3	Евро 4	Евро 5
Дневная P	230 – 470 л.с.	230 – 480 л.с.	380 – 420 л.с.
Дневная G	230 – 470 л.с.	230 – 480 л.с.	380 – 420 л.с.
Дневная R	230 – 580 л.с.	230 – 620 л.с.	380 – 620 л.с.
Кабины со спальным местом	Евро 3	Евро 4	Евро 5
Низкая P	230 – 470 л.с.	230 – 480 л.с.	380 – 420 л.с.
Низкая G	230 – 470 л.с.	230 – 480 л.с.	380 – 420 л.с.
Низкая R	230 – 580 л.с.	230 – 620 л.с.	380 – 620 л.с.
Стандартная P	230 – 470 л.с.	230 – 480 л.с.	380 – 420 л.с.
Стандартная G	230 – 470 л.с.	230 – 480 л.с.	380 – 420 л.с.
Стандартная R	230 – 580 л.с.	230 – 620 л.с.	380 – 620 л.с.
P Highline	230 – 470 л.с.	230 – 480 л.с.	380 – 420 л.с.
G Highline	230 – 470 л.с.	230 – 480 л.с.	380 – 420 л.с.
R Highline	340 – 580 л.с.	230 – 620 л.с.	380 – 620 л.с.
R Topline	340 – 580 л.с.	230 – 620 л.с.	380 – 620 л.с.
Кабина с низким входом	Евро 3	Евро 4	Евро 5
С низким входом	230 – 470 л.с.	230 – 480 л.с.	380 – 420 л.с.
Кабины для экипажа	Евро 3	Евро 4	Евро 5
Кабина для экипажа	230 – 470 л.с.	230 – 480 л.с.	380 – 420 л.с.
Удлиненная кабина для экипажа	230 – 470 л.с.	230 – 480 л.с.	380 – 420 л.с.

Scania проводит активную политику в области разработки и совершенствования своей продукции. В этой связи компания оставляет за собой право вносить изменения в свою продукцию и описания изделий без предварительного уведомления. Кроме того, в силу требований национального законодательства или законодательства ЕС некоторые виды продукции или услуг могут быть недоступны на всех рынках. Более подробную информацию по этим вопросам можно получить у вашего местного дилера или на сайте www.scania.ru



	Короткие кабины	Дневные кабины	Кабины со спальным местом			
P						
			Низкая	Стандартная	Highline	
G						
			Низкая	Стандартная	Highline	
R						
			Низкая	Стандартная	Highline	Topline

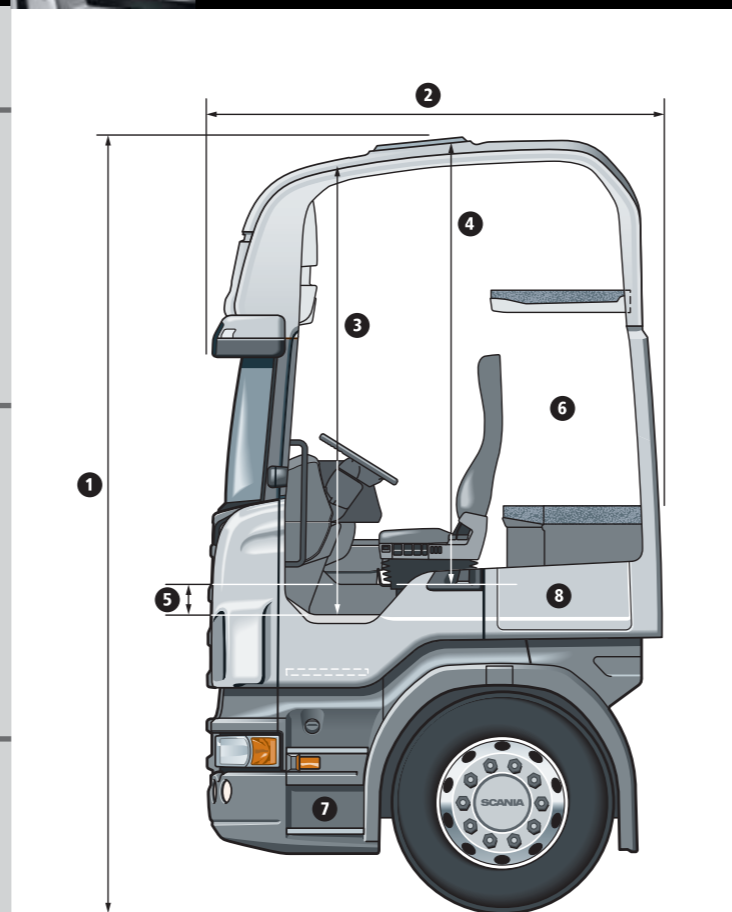

1. Габаритная высота*
2. Габаритная длина
3. Высота от пола до крыши, в месте расположения выемки для ног
4. Высота от пола до крыши, в центре кабины
5. Высота пола, в центре кабины
6. Дополнительное спальное место
7. Ступени
8. Внешний отсек для хранения вещей

* В зависимости от высоты шасси и размера шин.

	1	2	3	4	5	6	7	8
Короткие кабины								
Короткая P	2790 мм	1710 мм	1500 мм	1170 мм	460 мм	Нет	2	Нет
Короткая G	3030 мм	1710 мм	1500 мм	1320 мм	310 мм	Нет	3	Нет
Кабины без спального места (дневные)								
Дневная P	2790 мм	1990 мм	1500 мм	1170 мм	460 мм	(1)	2	Нет
Дневная G	3030 мм	1990 мм	1500 мм	1320 мм	310 мм	(1)	3	Нет
Дневная R	3100 мм	1990 мм	1500 мм	1480 мм	150 мм	(1)	3	Нет
Кабины со спальным местом								
Низкая P	2790 мм	2260 мм	1500 мм	1170 мм	460 мм	1	2	Нет
Низкая G	3030 мм	2260 мм	1500 мм	1320 мм	310 мм	1	3	Да
Низкая R	3100 мм	2260 мм	1500 мм	1480 мм	150 мм	1	3	Да
Стандартная P	3030 мм	2260 мм	1670 мм	1390 мм	460 мм	1	2	Нет
Стандартная G	3270 мм	2260 мм	1700 мм	1530 мм	310 мм	2	3	Да
Стандартная R	3340 мм	2260 мм	1700 мм	1690 мм	150 мм	2	3	Да
P Highline	3230 мм	2260 мм	1910 мм	1590 мм	460 мм	1	2	Нет
G Highline	3470 мм	2260 мм	1910 мм	1740 мм	310 мм	2	3	Да
R Highline	3540 мм	2260 мм	1910 мм	1900 мм	150 мм	2	3	Да
R Topline	3860 мм	2260 мм	2230 мм	2220 мм	150 мм	2	3	Да
Кабины с низким входом и кабины для экипажа								
Стандартная с низким входом	2930 мм	2260 мм	1680 мм	1570 мм	626 мм	Нет	2	Нет
Кабина для экипажа	2800 мм	3120 мм	1500 мм	1170 мм	460 мм	Нет	2	Нет
Кабина для экипажа удлиненная	2800 мм	3420 мм	1500 мм	1170 мм	460 мм	Нет	2	Нет

В настоящее время имеется широкий выбор кабин Scania, базирующихся на трех модельных рядах P-, G- и R-серии. Уникальная модульная система Scania гарантирует неизменно высокие стандарты прочности, безопасности и качества. Если вы хотите иметь максимум пространства для комфорта, максимум места для размещения груза или дополнительные посадочные места для экипажа, вы всегда найдете именно то, что вам требуется, – от больших, престижных кабин R-серии модели Topline до компактных коротких кабин P-серии.

Кабины с низким входом и кабины для экипажа

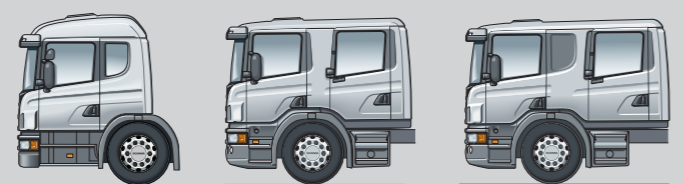

С низким входом **Кабина для экипажа** **Удлиненная кабина для экипажа**